



TN小型工作機械シリーズ

小型フライス盤 TNF250

製造現場でも重宝する実用的マシンです！

- 加工範囲が広く、安定感抜群のベッド型フライス盤です。
- Z軸(上下)自動早送り・タッピング機構搭載機もあります。
- 寸法図にて、大きさをご確認下さい。(ロットにより多少異なる場合があります)

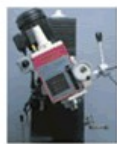

主軸ヘッド

密閉構造のオイルバス・ギア駆動方式を採用しています。ヘッドは左右45度傾斜させることが出来ますので、角度付の工作に威力を発揮します。



変速

レバー操作とスイッチ切換により12段階の主軸速度の設定が可能です。

主軸

主軸テーパはMT3ですので、市販の工具が使用出来ます。



手動式オイルポンプ

機械の隅々まで潤滑油を行き渡らせることが出来ます。



角形コラム

堅牢な角形鋳鉄製。このクラスの機種として、最高レベルの剛性を誇ります。

ファインフィード

ハンドル操作で、内部のウォーム機構によるファインフィーディングが出来ます。

上下ハンドル

主軸ヘッドの上下移動に使います。ヘッドはアリ面によって案内されていますから、極めて安定性の高い移動が行えます。

XYテーブル

滑り面は精密研削仕上げされ、XY方向とも、テーブルの動きは滑らかです。

(Tスロット寸法)

マイクロメーター・カラー

テーブルの左右・前後、上下動とも、マイクロメーター・カラーにより、正確な送り量を読み取ることが出来ます。

1目盛0.025mm[テーブル]
0.02mm[上下]

キリコ除けプレート [テーブル親ねじ用](オプション)

キリコの侵入から親ねじ・メネジを守ります。

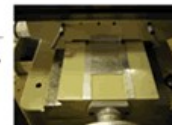

TNF250 本体セット

- 本体
- ドリルチャックアーバー MT3 (JT6)
- 万力 中型 (旋回ベース付)
- コレット (25型) 16mm
- コレットホルダー (MT3) 25型
- 工具類付

※ドリルチャック自体は含まれておりません。別途ご購入願います。

TNF250 オプション品一覧

- マシンスタンド
- ドリルチャック
- コレット (25型) 2mm~16mm (2mmトビ)
- コレットホルダー (MT3) 40型
- コレット (40型) 6・8・10・12・16・20・25mm
- ミーリングアーバー (MT3)
- ボーリングヘッド (MT3)
- フェイスカッターセット (MT3)
- インデックスロータリーテーブル
- 三爪スクロールチャック (インデクス用)
- 同上用チャックアダプタ
- 押さえ金
- 切削油ポンプセット(三相または单相)



専用マシンスタンドへの設置例



長手自動送り装置付もあります。



Z軸(上下)自動早送り
タッピング機構搭載機

仕様

軸端／テーブル間	420mm
フトコロ	250mm
テーブル	730×210mm
長手（左右）送り	400mm
クロス（前後）送り	250mm
主軸回転数	12種 50～2500min ⁻¹
主軸テーパー	MT3
主軸繰出し	120mm
モーター	三相 200V 750W
Z軸自動早送りモーター	三相 200V 200W ※
所要床面積	約 1200×1000mm（最大）
質量	330Kg 350Kg ※

※Z軸(上下)自動早送り・タッピング機構搭載機の場合。

- ・長手自動送り装置付もあります。
- ・1500W モーター仕様もあります。

外観及び仕様上の数値は、ロットにより多少異なる場合があります。一般的な作業では、これらが問題となることは殆どありませんが、特別の目的のために、特定の仕様が必ず満たされなければならない場合は、ご発注前に弊社へご確認下さい。

株式会社メカニクス
 寿貿易株式会社
 〒135-0031 東京都江東区佐賀1丁目11番11号
 TEL : 03-3642-3095
 FAX : 03-3641-8443

小型フライス盤 TNF250

外観3面寸法図

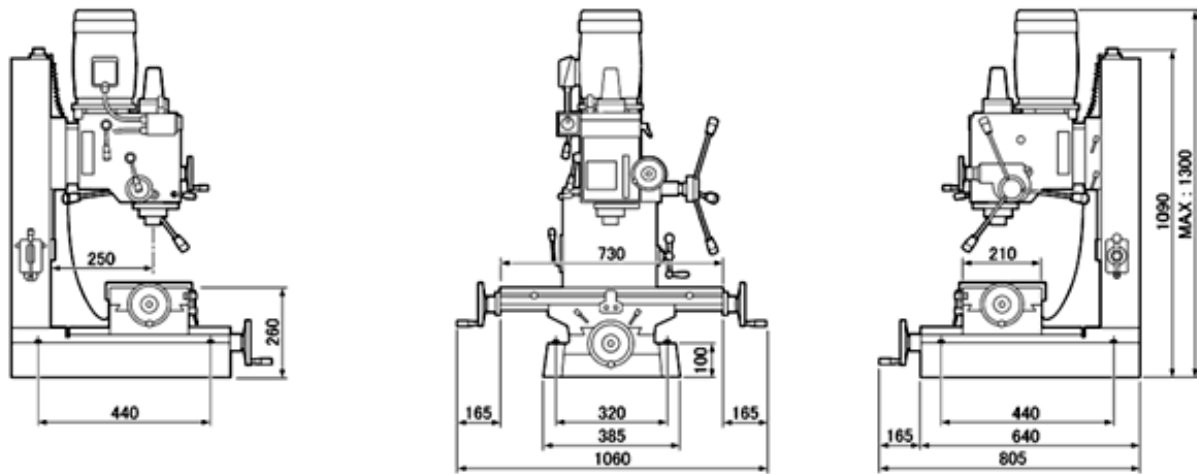

TNF250用マシンスタンド

外観2面寸法図

